

CRISTIAL HORIZON

INSTRUKSJONSMANUAL

Vanlig bruk:

Plasser maskinen på en jevn og flat overflate. La det være minst 25 cm klaring rundt maskinen, for bedre luftsirkulasjon, dette for å forhindre overopphetning. Optimal romtemperatur er mellom 20 og 25 grader celsius. Kobles til jordet støpsel 16 AK.

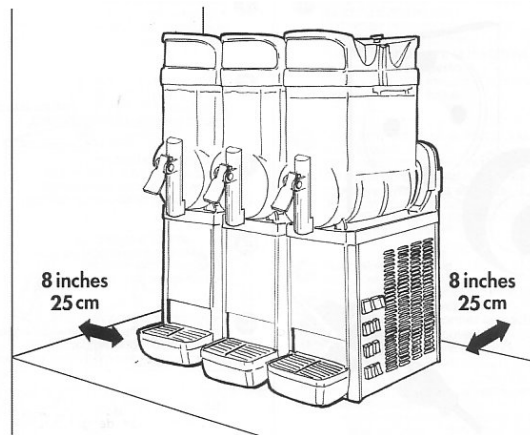

Kontrollpanel:

- A) Hovedstrømbryter
- B) Individuell beholder frys -/kjølebryter
- C) Hoved frys -/kjølebryter (cristial 2 og cristial 3)
- D) Lysbryter
- E) Bryter for røremekanismen
- G - H) Individuelle beholdere fryse-/kjølebrytere (cristial 2 og cristial 3)

CRISTIAL HORIZON 1

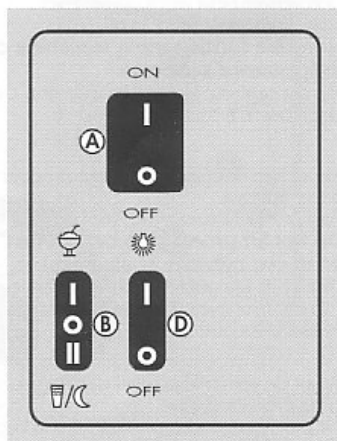

CRISTIAL HORIZON 2

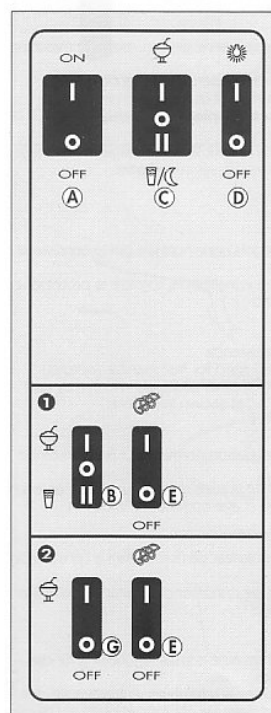

CRISTIAL HORIZON 3

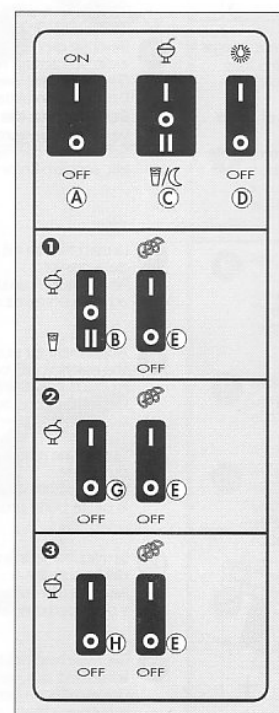

For å lage slush:

Cristal Horizon 1

Plugg i støpslet og skru på strømmen med hovedstrømbryteren, som vist på bildet (A). Skru på hoved fryse-/kjølebryteren (B) som vist på bildet. For lys, skru på lysbryteren, (D) som vist på bildet.

For å slå av maskinen, gjenta prosedyren i omvendt rekkefølge.

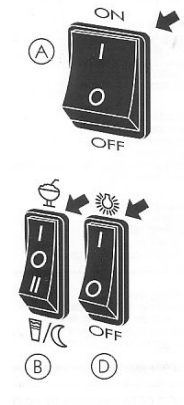

Nattinnstillinger:

På nattetid kan det være lurt å sette fryse-/kjølebryteren (B) på "kjøl", eller i "nattposisjon", som vist på bildet. Dette holder produktet nedkjølt i væskeform 4 grader, og levetiden på kompressoren. La alltid røremekanismen stå på.

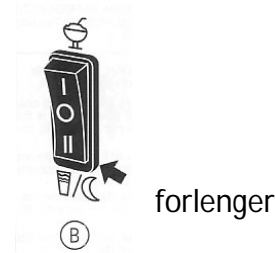

Cristal Horizon 2 og 3

Plugg i støpslet og skru på strømmen med hovedstrømbryteren (A) som vist på bildet. Sett/still de nedre bryterne (B og G) i fryseposisjon (som på bildet). Skru på hoved fryse-/kjølebryteren øverst (C) som på bildet. For lys i beholdere, skru på lysbryteren (D) som vist på bildet.

For å slå av maskinen, gjenta prosedyren i omvendt rekkefølge.

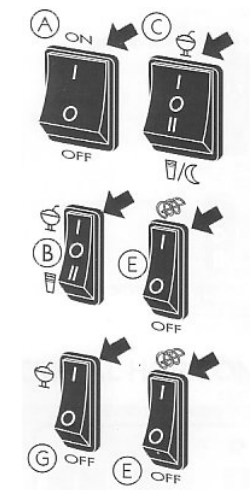

Nattinnstillinger

Sjekk at beholderen nærmest brytere er fylt opp til "max". Står i beholderen over natta, sett hoved fryse-/kjølebryteren (C) til nattposisjon. Dette holder varen nedkjølt i væskeform og forlenger levetiden på kompressoren. La røremekanismen stå på.

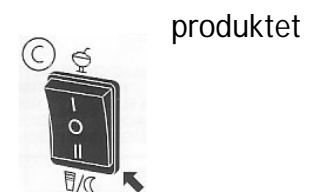

Slush/kald drikke funksjoner

Merk! Maskinen er laget for å kunne lage både kald flytende drikke og slush, i en eller alle beholderne. Allikevel er det kun beholderen nærmest bryterne som alene kan lage kald flytende drikke. For å oppnå dette, still den nedre fryse-/kjølebryteren (B) i "kjøle-" posisjon, som vist på bildet.



NB! IKKE I OPPVASKMASKIN.

Daglig rengjøring:

For å tømme beholderen: Slå av strømmen. Tøm beholderen for produkt, og fyll deretter opp med lunkent vann og desinfeksjonsmiddel som D-10 eller en ss klorin. La det stå i ca 15 min.

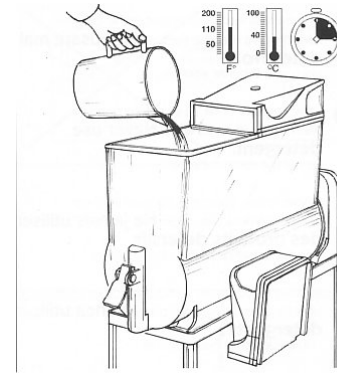

Ukentlig renhold:

For å fjerne beholderen for grundig vask og smøring. Sjekk at beholderen er helt tom før du fjerner den.

Tapp ut produktet. Slå av strømmen. Fjern lokket. Løft beholderen til beina "spretter ut", som vist på bildet.

Fjern beholderen forsiktig, som vist på bildet. Vask alle delene med lunkent vann med zalo el. Bruk ikke slipende vaskeredskap.

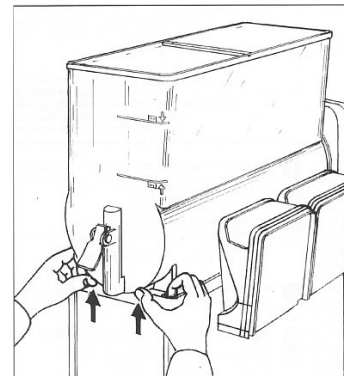

Fjern rørespiral, som vist på bildet. Fjern pakning bakerst, som vist på bildet. Vask delene med lunkent vann og zalo.

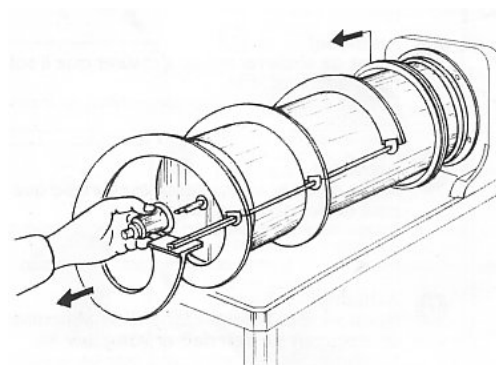
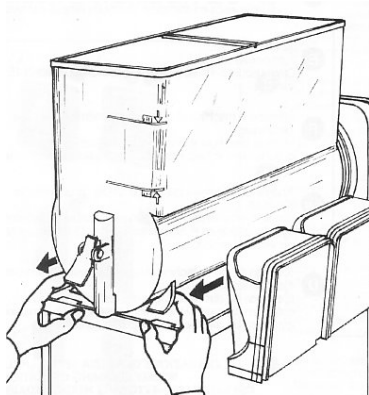

Montering av sugekopp-pakning:

Skyv sugekopp-pakningen godt på plass i "hodet" på rørespiralen. Forsikre deg om at den er skikkelig på plass, som vist på bildet. Smør pakningen godt med vaselin.

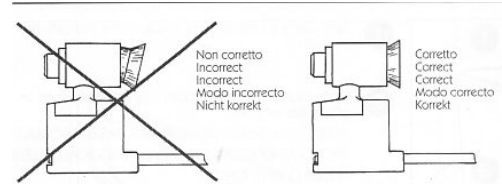

Rens av tappekran:

Fjern låsepinnen og separer delene i følgende rekkefølge: 1 -2 -3 - 4 - 5, som vist på bildet.

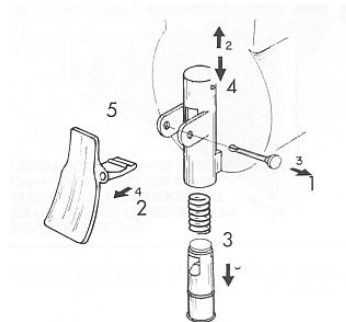

Montering av beholder:

- 1) Sett på plass pakning, bakerst på maskinen, og forsikre deg om at den er helt tett. Dette gjøres ved at en startet nederst, og presser med tommelfingrene opp langs begge sider mot toppen.
- 2) Sett på plass rørespiralen.
- 3) Sett på plass beholderen. Tre den på og trykk den godt fast inntil pakningen. (Fordel med litt vaselin i bakkant).

Bruk tommelfingrene, og trykk på beina til de klikker på plass. Merk! Om det benyttes en melkebasert vare, vask grundig hver dag.

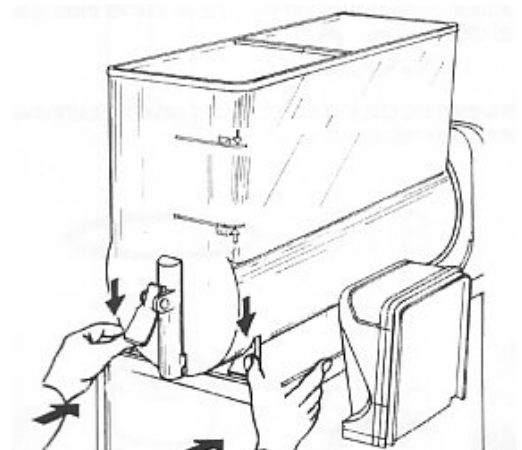

Periodisk rengjøring tappekran.

Daglig ettersyn:

Daglig, eller etter hver vask, smør markerte steder (som på bilde) med vaselin.

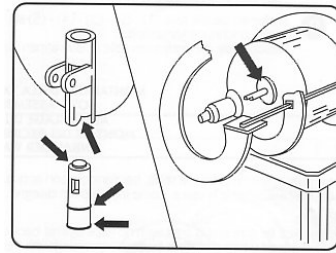

Månedelig vedlikehold:

Fjern sidepanel. Rens kondensator med myk børste. Merk! En skitten kondensator kan gjøre skade på kompressoren og øke strømforbruket.

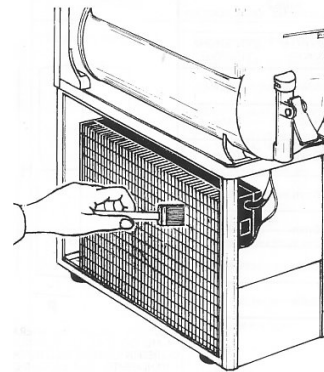

Slite deler som byttes ved halvårs vedlikehold

5.08
5.09
2.05

O ring
Nedre pakning for kran
Sugekopp-pakning

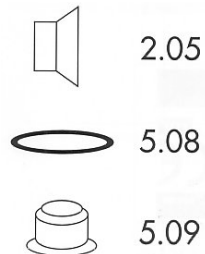

Fylling av innhold:

Etter vask og rens av maskin kan maskinen fylles med slush. Blandingsforholdet står på kannen.

Viktig! Vær nøye med blandingsforholdet da for mye vann gir for lite sukkerinnhold noe som kan føre til at vannet fryser fast og maskinen ødelegges.